

578 P

Самоочисний сифон під отвір в піддоні $\varnothing 50$ з автоматичною пробкою типу клік-клак. Пробка і зливний клапан зроблені з хромованої латуні. Кришка пробки діаметром 70 мм. Кут вигину зливної труби 135° . Діаметр зливної труби 40/50 мм.

Отвір в піддоні: $\varnothing 50$ mm
Діаметр кришки: $\varnothing 70$ mm
Діаметр зливної труби: $\varnothing 40/50$ mm
Висота: 97 mm
Пропускна спроможність: 40 l/min.
№ арт.: 578P

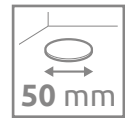
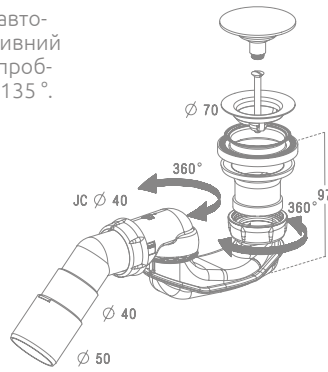

5SL1

Сифон для піддонів Giaros і душових плит з лінійним трапом під отвір $\varnothing 50$ мм, самоочисний, висока пропускна здатність. Кришка діаметром 74 мм, кут вигину зливної труби 135° . Шарнірна система дозволяє регулювати напрямок зливної труби. Діаметр зливної труби 40/50 мм, висота сифона 80 мм.

Отвір в піддоні: $\varnothing 50$ mm
Діаметр зливної труби: $\varnothing 40/50$ mm
Висота: 80 mm
Пропускна спроможність: 30 l/min.
№ арт.: 5SL1

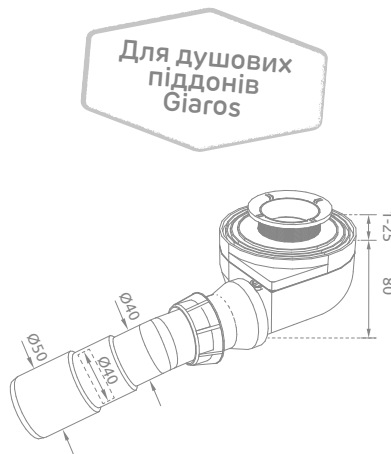

B602R

Автоматичний комплект зливу-переливу типу клік-клак з самоочисним сифоном. Пробка і зливний клапан зроблені з хромованої латуні. Кришка пробки діаметром 70 мм. Довжина переливу 500 мм. Кут вигину зливної труби 135° . Діаметр зливної труби 40/50 мм. Призначений для стандартних ванн і глибоких піддонів під отвір в піддоні $\varnothing 50$ мм.

Отвір в піддоні: $\varnothing 50$ mm
Діаметр кришки: $\varnothing 70$ mm
Діаметр зливної труби: $\varnothing 40/50$ mm
Довжина гофрованої труби: 500 mm
Висота: 108 або 124 mm
Пропускна спроможність: 54 l/min.
№ арт.: B602R

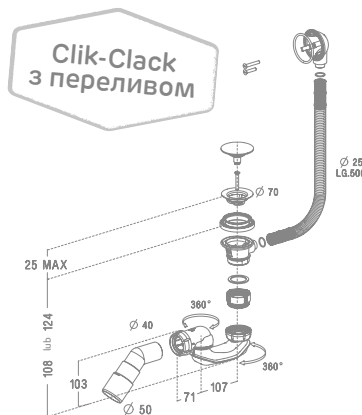

R135L

Автоматичний комплект зливу-переливу типу клік-клак. Пробка і зливний клапан зроблені з хромованої латуні. Кришка пробки діаметром 70 мм. Діаметр зливу 40/50 мм. Призначений для глибоких піддонів під отвір в піддоні $\varnothing 50$ мм.

Отвір в піддоні: $\varnothing 50$ mm
Діаметр кришки: $\varnothing 70$ mm
Діаметр зливної труби: $\varnothing 40/50$ mm
№ арт.: R135L

